

Gråt spildevand

Det skal altid fungere, og det må aldrig kunne mærkes. De gamle romere betragtede sit afløbssystem som et mål på civiliseret raffinement. Et mål, som vores afløbspumper holder.

Flygt DX

Rustfri kraftpakke i behændigt format

DX-pumperne er lette, effektive, kompakte og kan neddykkes. Både kappe og pumpehus er i rustfrit stål og kan leveres enten med åbent pumpehjul eller med hjul af kanaltypen, afhængigt af hvad pumpen skal anvendes til. De kan pumpe både rent og forurenset vand, og modellerne i 1-faseversion leveres med niveauvippe. Nogle populære anvendelsesområder for DX-serien er pumpning af grundvand samt regn- og afløbsvand, dræning af vej-tunneller og oplagspladser. Men de fungerer ligeså godt til lænsepumpning ved oversvømmelser.

Køb pumpen komplet med pumpestation!

Flygt DX passer perfekt i ned i pumpestationen Flygt Micro.

Kontakt os for mere info: tlf. 43 200 900

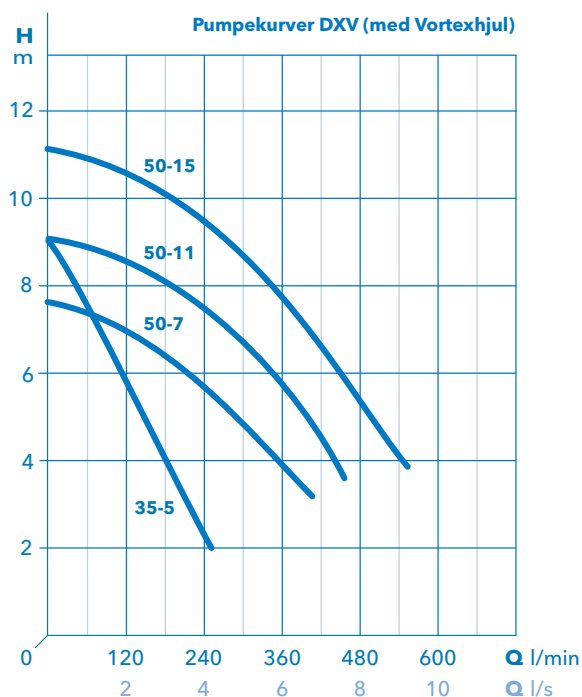
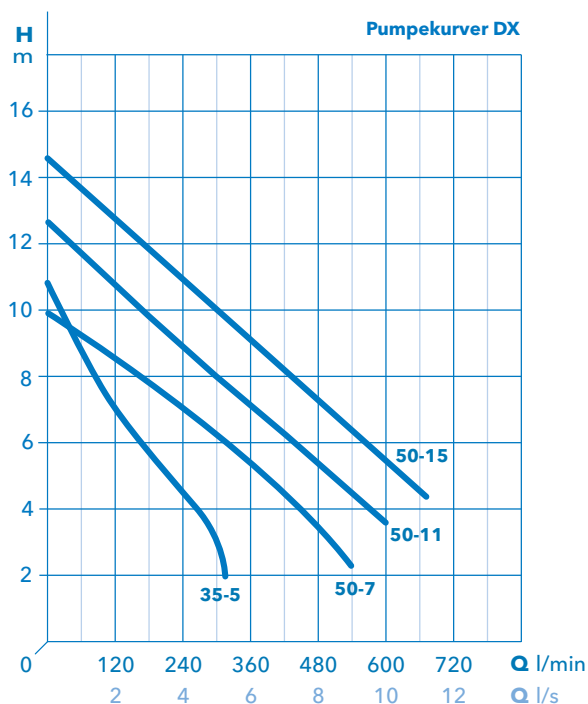

Konstruktion

- Pumpehus, motorkappe og aksel af rustfrit stål SS 2333 (AISI 304).
- Tætningssystem med oliehus og dobbeltvirkende mekaniske akseltætninger.
- DX 35-serien har pumpehjul af glasfiber armeret nylon
- DX 50-serien har pumpehjul af rustfrit stål SS 2333 (AISI 304)

Installation

- Løftehåndtag af glasfiberarmeret nylon
- DX 50 serien kan for synes med glidesko for tilslutning til koblingsfod

Tilbehør

- **Glidesko tilsl. 50** (til DX 50 / DXV 50) for tilslutning til koblingsfod DN 50.
- **Koblingsfod DN 50** (til CP- og DP-versionerne)
- **Indmuringsramme** med luge, galvaniseret 450x700 mm
- **Sikkerhedsluge** galvaniseret, åbning, 510x720 mm
- **Kabelholder** or 5 vipper
- **Kæde** 5 m, rustfri (ASTM 316L), maks. 500 kg
- **Spil** rustfri, max 750 kg

Tegning

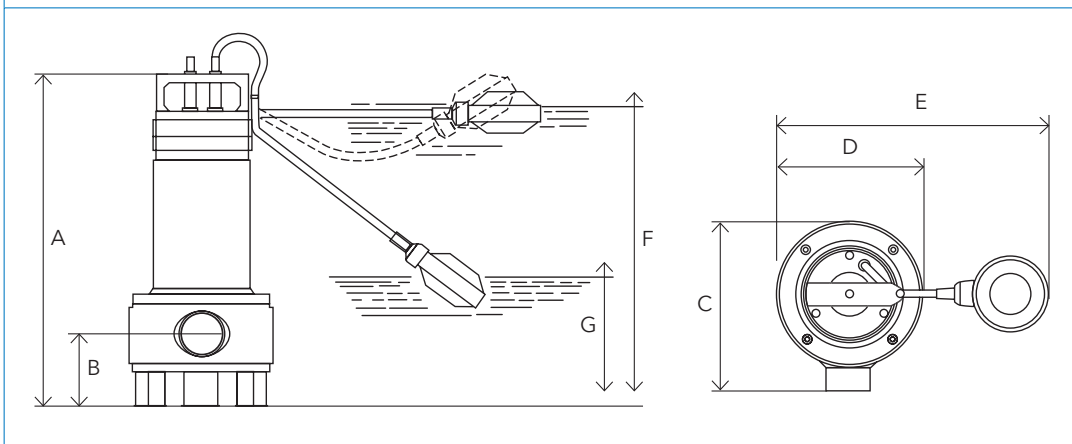

F = Laveste startniveau G = Stopniveau

Pumpetype	Niveauvippe	Effekt kW	Mærkestrøm		Maks. trykhøjde	Maks. flow l/min	Pumpeudløb indiv. gevind Ø	Maks. temp. pumpevæske	Maks. nedsænkings dybde	Vægt	Mål i mm (se tegning)						
			1-faset 230 V	3-faset 400 V							A	B	C	D	E	F	G
DXM 35-5	•	0,55	3,9 A	-	10,7 m	300	1 1/2" (40 mm)	35°	5 m	10,2 kg	391	88	193	165	420	375	155
DX 35-5	-		-	1,5 A						8,9 kg				-	-	-	
DXM 50-7	•	0,75	5,8 A	-	10,1 m	540	2" (50 mm)	35°	5 m	13,6 kg	468	111	198	165	495	420	155
DX 50-7	-		-	2,4 A						11,6 kg	438			-	-	-	
DXM 50-11	•	1,1	7,0 A	-	12,7 m	615	2" (50 mm)	35°	5 m	13,4 kg	468	111	198	165	495	420	155
DX 50-11	-		-	2,7 A										-	-	-	
DX 50-15	-	1,5	-	3,8 A	14,8 m	700	2" (50 mm)	35°	5 m	14,4 kg	468	111	198	165	-	-	-

Med Vortexhjul

DXVM 35-5	•	0,55	3,9 A	-	9,1 m	250	1 1/2" (40 mm)	35°	5 m	10,2 kg	391	88	193	165	420	375	155
DXV 35-5	-		-	1,5 A						8,9 kg				-	-	-	
DXVM 50-7	•	0,75	5,9 A	-	7,7 m	400	2" (50 mm)	35°	5 m	13,6 kg	468	111	198	165	495	420	155
DXV 50-7	-		-	2,4 A						11,6 kg				-	-	-	
DXVM 50-11	•	1,1	6,1 A	-	9,1 m	450	2" (50 mm)	35°	5 m	15,3 kg	468	111	198	165	495	420	155
DXV 50-11	-		-	2,5 A						13,6 kg				-	-	-	
DXV 50-15	-	1,5	-	3,6 A	11,0 m	550	2" (50 mm)	35°	5 m	14,6 kg	468	111	198	165	-	-	-

Til samtlige DX-pumper medfølger 10 m kabel H07RN-F